

terraza[®]
PROFILER



LEGGEANVISNING

04/2009

werzalit[®]
ET MATERIALE SOM VARER.

Profiler

terraZa-profil

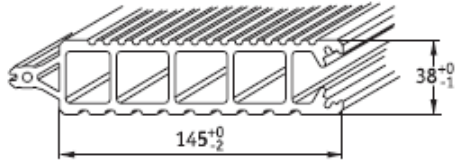

startprofil

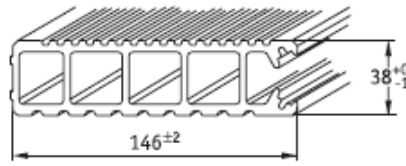

sluttprofil

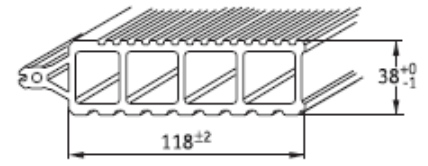

Underkonstruksjon

underkonstruksjonsbjelke

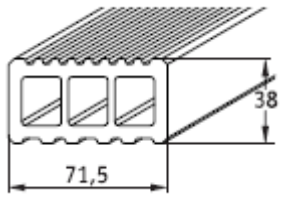

Tilbehør (underkonstruksjon)

montasjebøyle for **ytterste** underkonstruksjonsbjelke

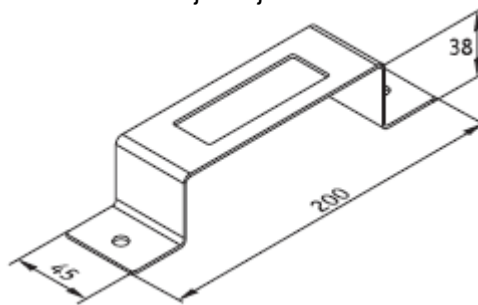

gummipads

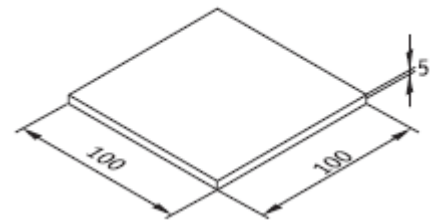

Kant- og fugeavslutning

dekkappe

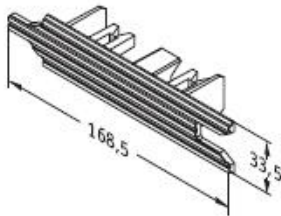

dekklist

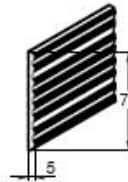

vinkellist

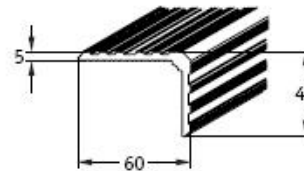

tilslutningsprofil

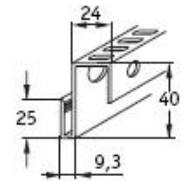

Skruer (rustfritt stål A2)

panhodeskrue
4,0 x 30



senkhodeskrue
4,0 x 50



universalskrue
H6x45



Andre festemidler

avstandsskive K7



dekkappe



Leggemetoder

legging med ca. 5 mm fuge = dekning 148 - 150 mm

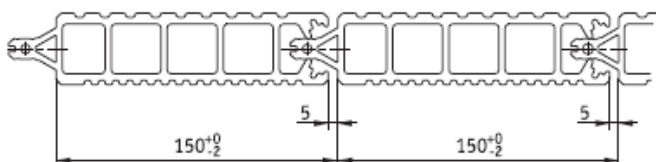

legging med ca. 10 mm fuge = dekning 153 - 155 mm

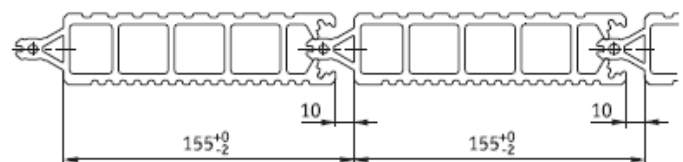

1. Generelle råd

1.1 Gyldighetsområde/kontaktinformasjon

Leggeanvisningen viser standard-metoden for montering.

For spesifikke grunnplan, for nærings-/institusjonsbygg eller for avvikende oppbygging av konstruksjonen kan vi gjerne utarbeide detaljerte forslag til legging. Vennligst ta kontakt med vår avdeling Produktmanagement+Objektsservice, e-post: objektsservice@werzalit.de.

Denne leggeanvisningen kan til enhver tid tilpasses produkttekniske endringer. Den nyeste versjonen er alltid tilgjengelig på nettet, på www.werzalit.de (tysk/engelsk). For at garantien skal gjelde, må leggeanvisningen følges.

1.2 Bruksområder

Selvbærende gulvbelegg for hageterrasser, takterrasser, mindre gangarealer, betong-balkonggulv, carportgulv og lignende.

Ved tiltak som krever godkjent byggesøknad, er det nødvendig å sørge for tilstrekkelig statisk dimensjonering av underkonstruksjon som terraZa-profiler eller underkonstruksjonsbjelke skal legges på.

1.3 Alternative leggemetoder

terraZa-profilene kan legges på mange forskjellige måter: 2 forskjellige overflater (fin/grov), 2 forskjellige fugebredder (ca. 5 mm/ca. 10 mm) og 4 forskjellige farger kan blandes etter ønske. I tillegg kan profilene legges i forskjellige retninger, f.eks. diagonalt.

1.4 Bearbeiding

terraZa-profilene kan sages, freses eller bores med alle vanlige trebearbeidende verktøy.

1.5 Fargeforandring

terraZa-profilene er gjennomfarget og vil med tida falme på naturlig vis, uten at fargen mister sin grunnkarakter.

Siden produktene er basert på treverk, kan det etter hvert oppstå fargeforskjeller, som en naturlig følge av UV-stråling og fukt. Særlig de første ukene og månedene kan fargen på profilene forandres, noe som ikke er en produktmangel.

Mindre forskjeller innen en profil eller et vareparti er naturlige og understreker den naturlige trekarakteren. Forskjellene vil imidlertid jevne seg ut når det begynner å oppstå patina (naturlig gråning av trevirke).

1.6 Vasking/vedlikehold

terraZa-profilene krever ikke spesielt vedlikehold utover rengjøring. Flekker og forurensing bør fjernes snarest mulig.

terraZa-profilene rengjøres med børste og varmt vann tilsatt alminnelige husholdningsrengjøringsmidler. Etterpå skylles profilene godt med vann. Flekker forårsaket av olje, fett, sennep eller lignende fjernes normalt på denne måten. Ved forurensninger som er vanskelige å fjerne, kan en høytrykksvasker nyttes (ikke rotojet).

1.7 Avfallsfjerning

Rester (kapprester) sorteres som husholdnings- eller næringsavfall. Større mengder skal fjernes som spesialavfall eller leveres til gjenbruksstasjoner.

2. Beskaffenhet/forberedelse av fundamentet

Det er nødvendig med bærende og komprimert fundament av pukkestein, grus, singel eller tilsvarende materialer. Det må sikres et tilstrekkelig fall på fundamentet på minimum 1,5 - 2 % i lengderetningen av profilene som skal legges senere, og med en tilstrekkelig drenering for å unngå stående fuktighet. Om nødvendig må det legges drenering. *☞ se bilde 1*

2.1 Naturlig grunn (jordsmonn)

Hvis fundamentet ikke er tilstrekkelig komprimert, må jordsmonnet graves ut. Deretter skal det fylles opp med puk e.l. og vibreres. På toppen legges ca. 5 cm med singel, som gattes med tilstrekkelig fall. Deretter skal det legges betongheller som lager for underkonstruksjonsbjelkene. *☞ se bilder 3 og 5*

2.2 Betonggulv (støpt betongplate)

På jevne og faste gulvbelegg skal underkonstruksjonsbjelkene legges på råbetongplaten og gummipads på 100 x 100 x 5 mm, slik at vann på undersiden kan renne bort uhindret. *☞ se bilder 4 og 6*

2.3 Takterrasser eller betongbalkonger med tetningslag på oversiden (bitumenlag e.l.)

For å fordele lastene over hele arealet, legges betongheller som lager for underkonstruksjonsbjelkene. *☞ se bilder 3 og 5*

For å beskytte tetningslaget mot mekanisk skade, må det legges gummipads på 100 x 100 x 5 mm eller deler av en mark-isoleringsmatte e.l. under underkonstruksjonsbjelkene. Det er ikke nødvendig å legge matten over hele arealet. I tilfeller der en slik oppbygging ikke er mulig, skal terraZa profiler ikke brukes. Som alternativ anbefaler vi å bruke våre terraZa-fliser. *☞ se egen leggeanvisning for terraZa-fliser*

3. Lufting

Hele terrassen må være godt luftet. For å oppnå uhindret luftsirkulasjon, må hulrommet mellom og under underkonstruksjonsbjelkene ikke fylles igjen.

Ved terrasser som ligger på terrengnivå, skal det alltid sørges for en innramming av steinplater e.l. som avgrenser terrassen mot plen eller jordsmonn. En direkte overgang mellom terrassen og plen eller jordsmonn må absolutt unngås.

For å oppnå ideell lufting, er det nødvendig med en åpen luftingsspalte på minimum 20 mm rundt hele terrassen (alternativt: veggtilslutning med tilslutningsprofil og vinkellist). *☞ se bilde 1*

☞ se side 11, veggtilslutning

bilde 1

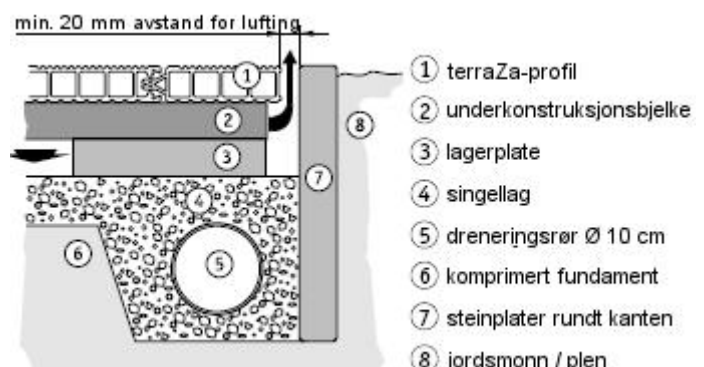

4. Legging av underkonstruksjonen

Underkonstruksjonsbjelkene må ha et punktlager (f.eks. på betongheller, gummipads e.l., se avsnitt 2, Beskaffenhet av fundamentet). Det er ikke tillatt å legge dem direkte på jordsmonnet, på singellaget eller på betonggulv e.l. Ved skjøting må bjelkene alltid legges med en fuge på minimum 20 mm. Skjøtene skal ikke ligge i rekke. Tilslutninger mot alle permanente begrensninger utføres også med minimum 20 mm avstand.

4.1 Flytende legging

For å sikre at det ikke oppstår spenninger når flaten utvider seg, må underkonstruksjonen alltid legges flytende (uten fast montasje på fundamentet).

Unntak:

Kun de **ytterste** underkonstruksjonsbjelkene må **festes** vertikalt på fundamentet, men på en måte som muliggjør horisontal bevegelser. *☞ se nederst, Festing av de ytterste underkonstruksjonsbjelkene*

4.2 Drenering av overflaten

Det må tas hensyn til et tilstrekkelig fall av terraZa-overflaten på minimum 1,5 - 2 % (1,5 - 2 cm/lpm) bort fra huset eller på langs av profilene. *☞ se bilde 2*

I tilfeller der det ikke er mulig med helling av terrassen, vil vi som alternativ anbefale å sette inn våre terraZa-fliser.

☞ se leggeanvisning terraZa-fliser

bilde 2

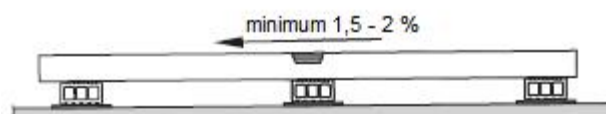

4.3. Leggeavstand

Leggeavstanden **X** for underkonstruksjonsbjelkene tilsvarer festeavstanden for terraZa-profilene og er:

- maksimum 600 mm (aksemål)

Avstanden mellom lagerne **Y** for underkonstruksjonsbjelkene (klaring mellom bærepunktene) er:

- maksimum 400 mm dersom underkonstruksjonsbjelkene legges på breidsiden
- maksimum 500 mm dersom underkonstruksjonsbjelkene legges på høykant. *☞ se bilder 3 og 4*

Der det regnes med høye belastninger, f.eks. ved carportgulv, må leggeavstanden **X** og avstanden mellom lagerne **Y** for underkonstruksjonsbjelkene halveres.

Dersom terraZa-profilene legges diagonalt, må leggeavstanden **X** for underkonstruksjonsbjelkene reduseres i samsvar med vinkelen.

Eksempel:

- for en vinkel på 60° er X = 520 mm
- for en vinkel på 45° er X = 420 mm

bilde 3 legging på betongheller

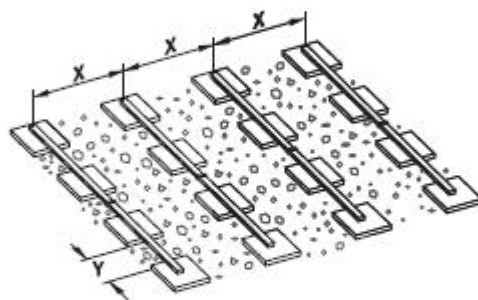

bilde 4 legging med gummipads på betonggulv

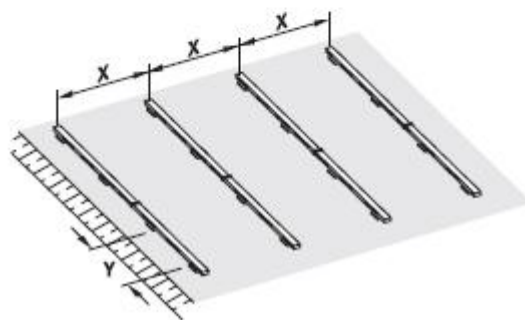

5. Festing av de ytterste underkonstruksjonsbjelkene

OBS! Ved svært varierende klimatiske påvirkninger (f.eks. profiler som er fuktige på undersiden og tørre på oversiden, høye raske temperatursvingninger, etc.) er det mulig at terraZa-profilene reiser seg litt i enden.

Det er derfor nødvendig å feste de **ytterste** underkonstruksjonsbjelkene til fundament, men uten å redusere ekspansjonsmulighetene. Som **ytterste** underkonstruksjonsbjelker regnes også de som ligger inn mot åpne fuger i terrassen. Type innfestning vil være avhengig av konstruksjonsoppbyggingen (se side 5).

I tilfeller der det ikke er mulig å feste de **ytterste** underkonstruksjonsbjelkene som vist i bilder 5 og 6, kan terraZa-profiler ikke brukes. Som alternativ vil vi anbefale å sette inn våre terraZa-fliser. *☞ se leggeanvisning terraZa-fliser*

a) på naturlig grunn og takterrasser: lager av betongheller

De **ytterste** underkonstruksjonsbjelkene festes med plugg og senkhodeskrue (rustfritt stål) på betonghellene (størrelse minst 500 x 500 x 40 mm) **ved hvert bærepunkt**. Egenvekten på betonghellene hindrer terraZa-profilene, som er festet til hellene gjennom de **ytterste** underkonstruksjonsbjelkene, i å reise seg i enden. På samme tid beholder de **ytterste** underkonstruksjonsbjelkene muligheten til å utvide seg ved at betonghellene forskyves (flytende legging). Bjelken skal bores i midten og skruehodet forsenkes.

☞ se bilde 5

De øvrige underkonstruksjonsbjelkene legges løst på betongheller (størrelse minst 200 x 200 x 40 mm).

☞ se bilder 12 og 13

bilde 5

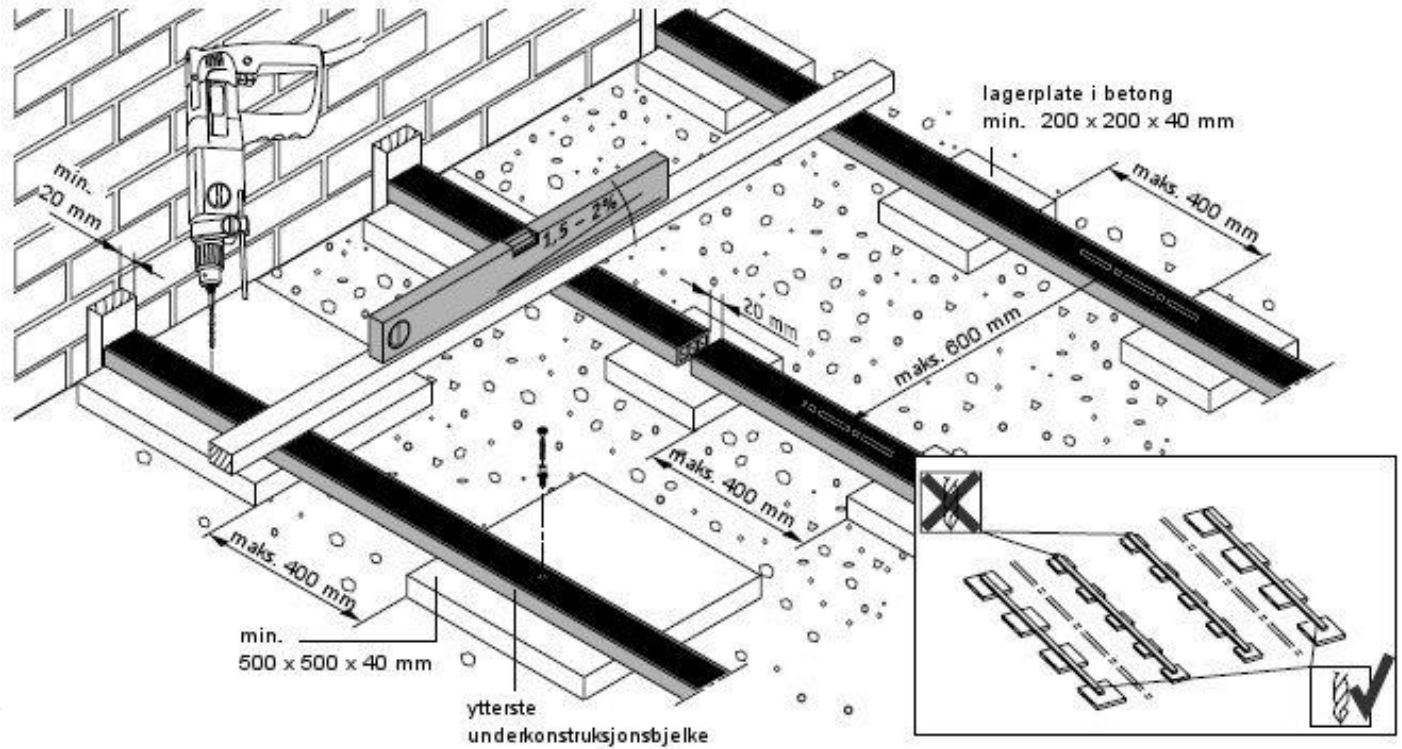

b) på betonggulv

De ytterste underkonstruksjonsbjelkene festes med montasjebøyle **ved hvert bærepunkt**. Bøylene må om nødvendig fylles oppunder (f.eks. med gummipads). Montasjebøylene må anordnes slik at de **ytterste** underkonstruksjonsbjelkene kan flytte seg utover uhindret etter at terraZa-profilene er montert.

☞ se bilde 6

bilde 6

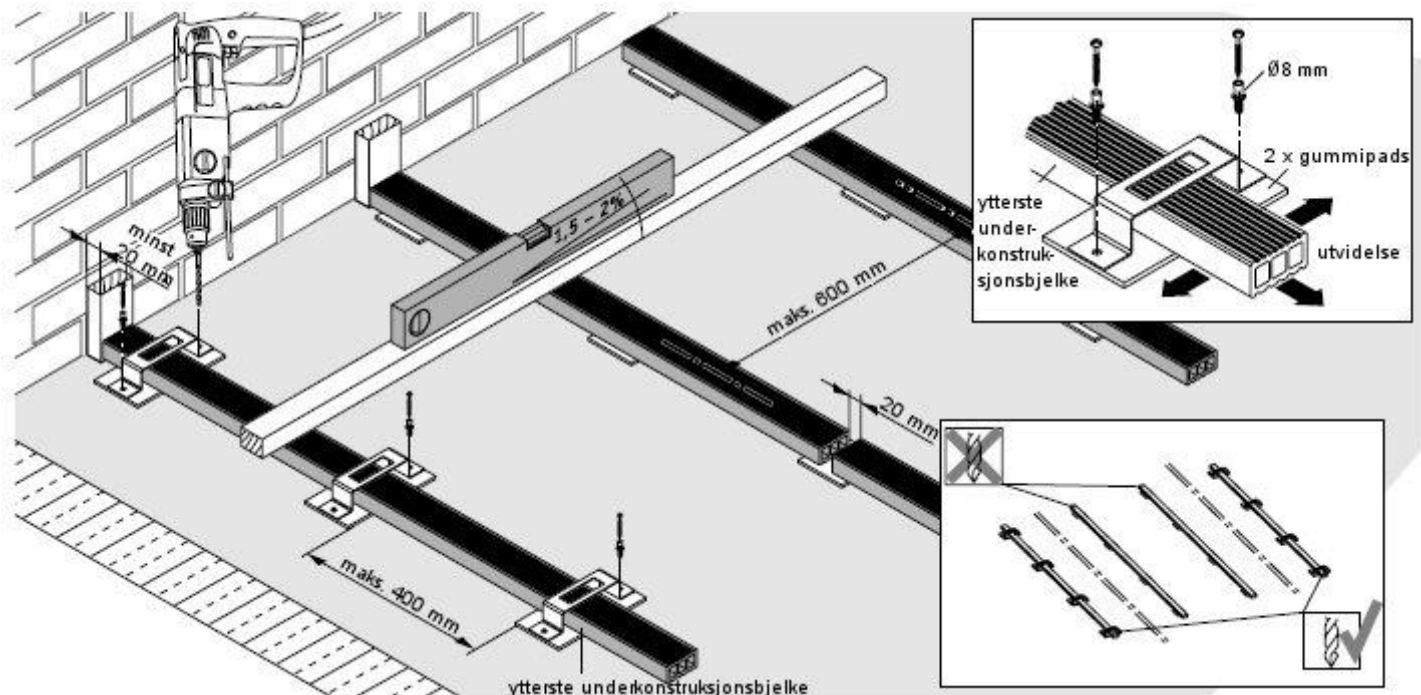

6. Legging av profilene

terraZa-profilene må skrues til **hver** underkonstruksjonsbjelke. Ved det må det sørges for at profilen alltid ligger godt på underkonstruksjonsbjelkene. terraZa-profilene må generelt ligge an minst 3 steder (dvs. på minst 3 underkonstruksjonsbjelker).

Hver ende av terraZa-profilene festes med to skruer i de **ytterste** underkonstruksjonsbjelkene.

☞ se bilder 12 og 13

6.1 Legging av startprofilen

Startprofilen festes skjult og uten forboring med terraZa-panhodeskrue 4,0 x 30 mm i terraZa-profilens skruenot. I tillegg skal den festes synlig med terraZa-senkholeskrue 4,0 x 50 mm tett inntil en avstivning. For å forsenke skruen, brukes først en forsenker på Ø 4 mm i hullet. Det er viktig å passe på at profilene ligger godt i flukt. Startprofilens bredde kan tilpasses individuelt ved behov.

☞ se bilder 7 og 12

OBS! Dersom skruene festes i skruenoten, må de ikke dreies for dypt med makt, ellers er det fare for at skruenoten spaltes. Likedan vil overtrekking av skruene redusere uttrekkskapasitet og kan føre til varige skader.

bilde 7

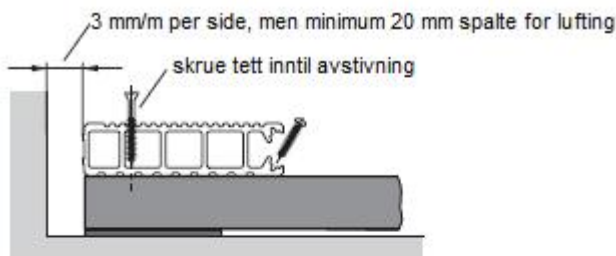

6.2 Videre legging

terraZa-profilene klikkes sammen litt etter litt med ønsket fugebredde ved hjelp av gummihammer og trekloss, alltid med profilendene først (glidelåsprinsipp).

☞ se bilder 8 og 13

OBS! Før skruen dreies inn, må profilen løftes litt for å sikre at den sitter korrekt i noten og ikke ble slått inn for dypt.

bilde 8

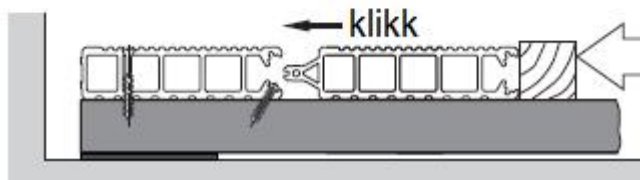

6.3 Legging av sluttprofilen

Sluttprofilen festes synlig tett inntil en avstivning med terraZa-senkholeskrue 4,0 x 50,0 mm (forsenker på Ø 4 mm brukes). Sluttprofilens bredde kan også tilpasses individuelt ved behov.

☞ se bilder 9 og 14

bilde 9

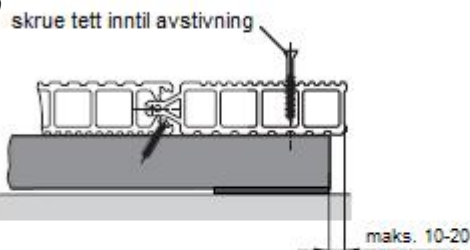

6.4 Profilutstikk

Profilutstikk på sidene er maksimum 100 mm.

☞ se bilde 10

bilde 10

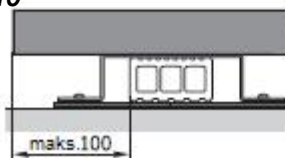

6.5 Demontering av profilene

Hvis det blir nødvendig å demontere profiler, anbefaler vi alltid å bruke en trekloss og å slå skrått mot profilkanten.

☞ se bilde 11

bilde 11

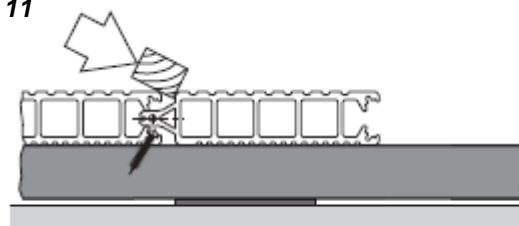

bilde 12 legging av startprofilen

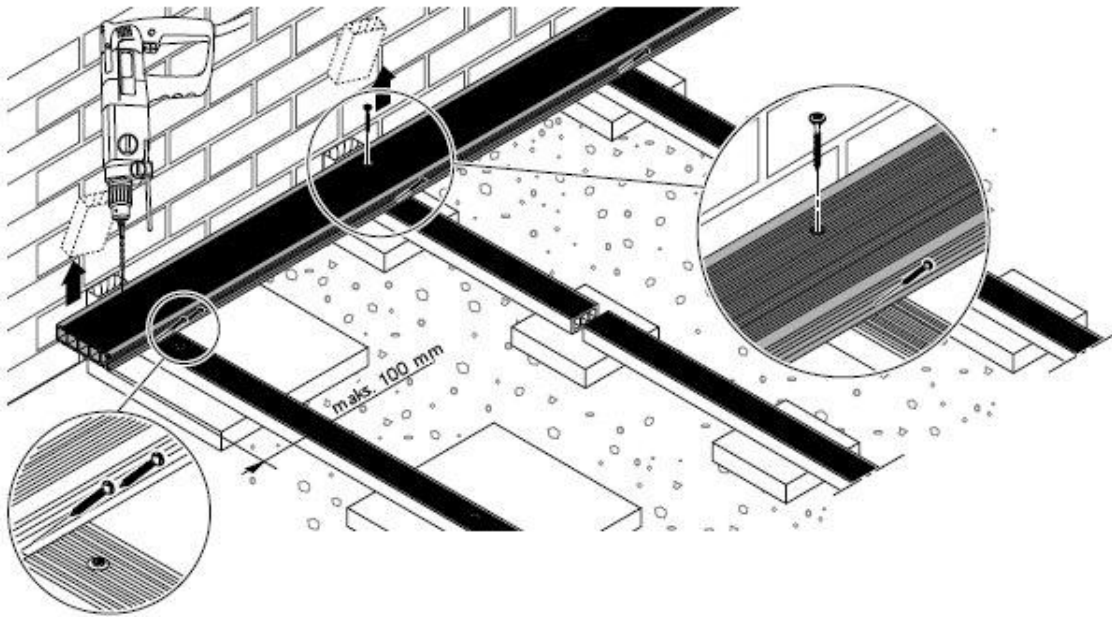

bilde 13 videre legging

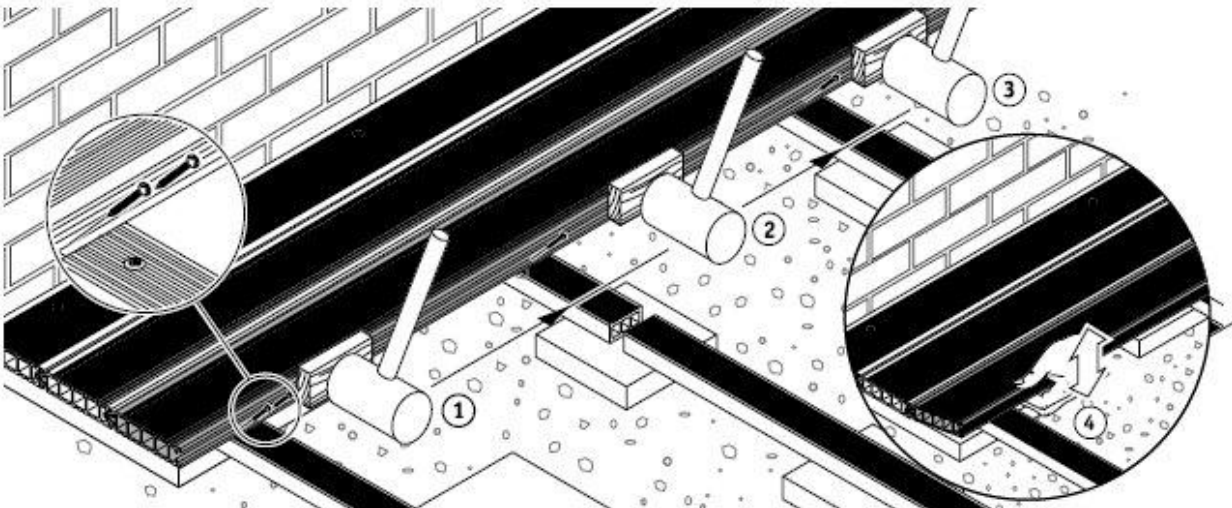

bilde 14 legging av sluttprofilen

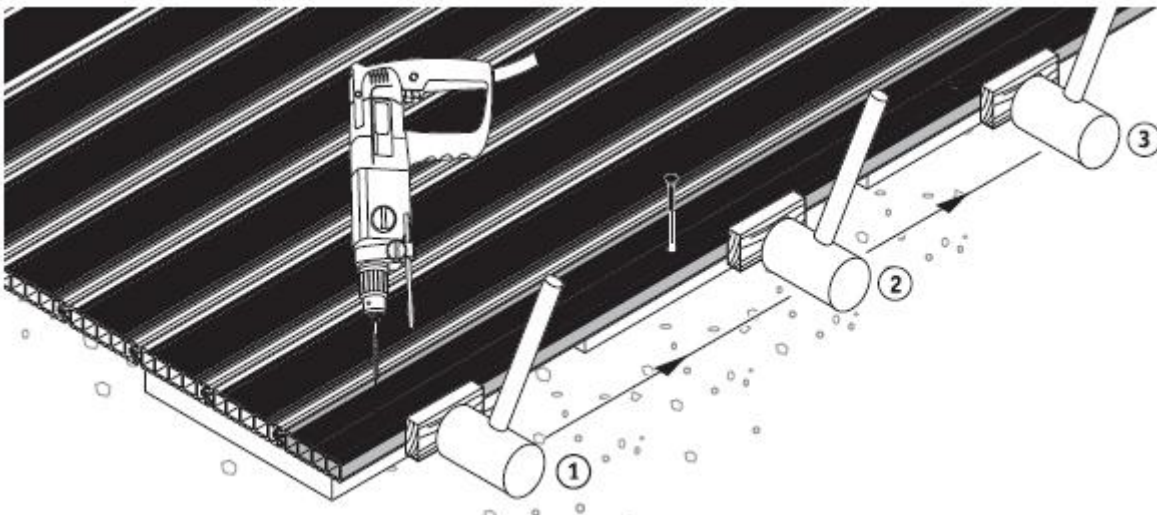

7. Ekspansjonsfuger

7.1. Ekspansjon generelt

Temperatursvingninger og fuktighet fører til at terraZa-profilene utvider seg eller trekker seg sammen i lengden, bredden og tykkelsen. *☞ se bilde 15*

Profilene utvider seg opp til **maksimum 6 mm per lpm** profillengde og profilbredde. Dette skal det tas hensyn til ved å sørge for tilstrekkelige ekspansjonsfuger på **3 mm/lpm** mot alle sider (også ved oppdeling i separate terrasseflater) Ellers kan det opptre spenninger som kan føre til vridning eller oppbuling (reisning) av belegget. *☞ se bilde 16*

Hvis den beregnede størrelsen på kantfuger eller fuger mellom separate flater er for stor, anbefaler vi å bruke dekklist 76 x 5 mm eller veggtilslutning (vinkellist og tilslutningsprofil 60 x 45 x 5 mm). *☞ se side 10 og 11, Dekking av kanter og fuger*

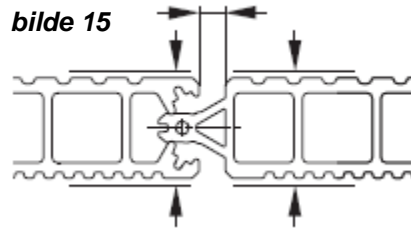

7.2. Terrasseflater opptil 6 m

7.2.1 Ekspansjonsfuger mot faste begrensninger

Størrelsen på ekspansjonsfugene er **minimum 20 mm** mot alle permanente begrensninger (for eksempel husvegger, hagemurer, sjakter, innramninger, stendere, rekkverk, takrennedløp osv.) for flater **opptil 6 m**. *☞ se bilde 16*

bilde 16

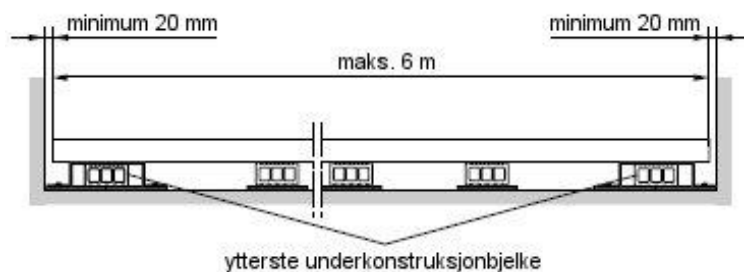

7.2.2 Skjøter på profilenes kortsider

Profilene kan skjøtes butt i butt (uten fuge) ved lengder opptil 6 m. Skjøtene på kortsidene skal da anordnes i forband (flytte minimum til neste underkonstruksjonsbjelke). Det må imidlertid legges ekspansjonsfuger mot alle faste begrensninger. Ved prosjekter på mer enn 6 m lengde, vennligst ta kontakt med vår avdeling Produktmanagement+Objektservice, e-post: objektservice@werzalit.de.

☞ se avsnitt 7.2.1

Profilene må skjøtes på en underkonstruksjonsbjelke som ligger på flatsiden, og begge profilendene må festes med skruer i underkonstruksjonsbjelken. Ved underkonstruksjonsbjelker som står på høykant, må 2 underkonstruksjonsbjelker settes tett inn til hverandre under skjøten og skrues sammen.

☞ se bilder 17 og 18

☞ se også side 12, eksempel 4

bilde 17

profilskjøt på kortsider i forband

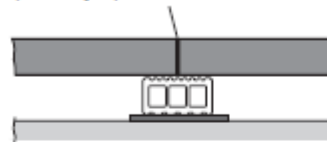

bilde 18

profilskjøt på kortsider i forband

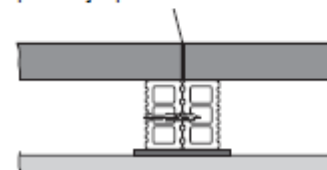

7.3. Terrasseflater over 6 m

7.3.1 Ekspansjonsfuger mellom langsiden

Terrasseflater på **over 6 m** lengde (målt på langs av profilene) skal deles opp i flere separate flater med **fuger imellom** og maksimum 4 m profilengde. Det skal være **kantfuger** (minimum 20 mm) mot alle permanente begrensninger. Hvis det ønskes smalere fuger mellom flatene, må antall delflater økes eller profilengdene forkortes. Det må legges til minst 12 mm for drenering. Ved prosjekter på mer enn 6 m lengde, vennligst ta kontakt med vår avdeling Produktmanagement+Objektservice, e-post: objektservice@werzalit.de.

Beregning av fugebredde mellom flatene:

$$a = (A + B) \times 3,0 \text{ mm/m} + 12 \text{ mm for drenering}$$

$$b = (B + C) \times 3,0 \text{ mm/m} + 12 \text{ mm for drenering etc.}$$

bilde 19

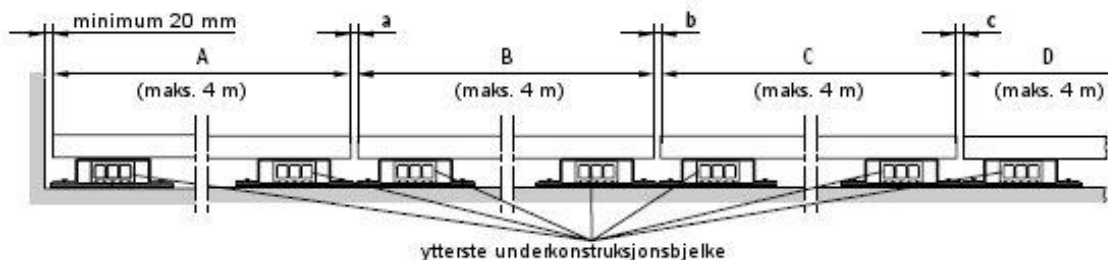

7.3.2 Ekspansjonsfuger mellom kortsiden

Terrasseflater på **over 6 m** bredde (målt på tvers av profilene) skal deles opp i flere separate flater med fuger imellom (for beregning av fugebredde, se avsnitt 7.3.1). Som alternativ kan profilene legges med fuger på 10 mm. I dette tilfelle er det kun nødvendig med kantfuger på 20 mm mot alle permanente begrensninger. Ved prosjekter på mer enn 6 m lengde, vennligst ta kontakt med vår avdeling Produktmanagement+Objektservice, e-post: objektservice@werzalit.de.

Ved L- og U-formete terrasseflater som går rundt bygningen, anbefaler vi også å atskille flatene ved hushjørnene ved hjelp av en fuge. ☞ se også side 12, Eksempel 2

☞ se bilde 19

7.4 Ekspansjonsfuger ved gjæring

Skal profilene gjæres i hjørnene, må det sørges for minimum 2 mm/lpm ekspansjonsfuge i skjøten. Fuger mellom delflater skal ikke anordnes ved gjæringen, men på motsatt side. Det må legges til minst 12 mm for drenering. ☞ se bilde 20a

Beregning av gjæringsfuge **a** og fuge **b** mellom delflater:

$$a = (A + B) \times 2,0 \text{ mm/m} + 12 \text{ mm for drenering}$$

$$b = (B + C) \times 3,0 \text{ mm/m} + 12 \text{ mm for drenering etc}$$

☞ se også avsnitt 7.3.1

Gjærede skjøter utføres slik at profilene i hver delflate har understøttelse av hver sin underkonstruksjonsbjelke, som anordnes parallelt med gjæret skjøt. Festing av underkonstruksjonsbjelkene i området rundt gjæringsfugen skjer i enden av hver underkonstruksjonsbjelke. ☞ se bilde 20b

☞ se side 4, Festing av de **ytterste** underkonstruksjonsbjelkene

Det anbefales alltid å bruke dekklist på gjæringer, fordi profiler med ulik lengde vil utvides i ulik grad, noe som fører til at den gjærede kanten kan bli ujevn (taggete).

☞ se side 10, Dekking av fuger ved profilskjøter

bilde 20a

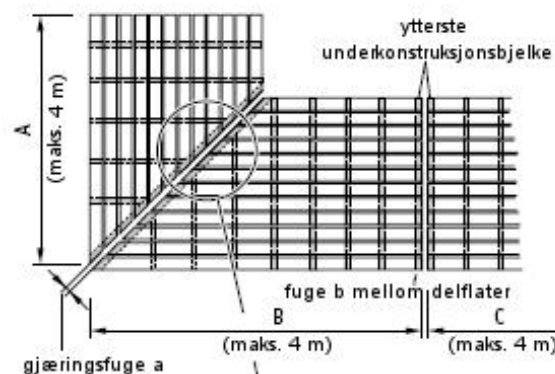

bilde 20b

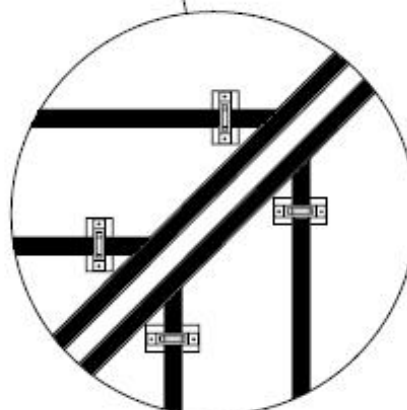

8. Dekking av kanter og fuger

8.1 Dekkapper

Vinkelrette kuttkanter kan dekkkes med dekkapper.

☞ se bilde 21

bilde21

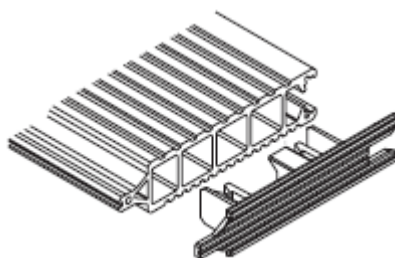

8.2 Vinkellist

Vinkellist 60 x 45 x 5 mm kan brukes på skrå kuttkanter eller som alternativ til dekkapper (se avsnitt 8.1). Denne festes med rustfri senkhodeskrue 3,5 x 30 mm (kan fåes fra WERZALIT) på annenhver profil eller for hver 30 cm. Lengdeskjøter og skjøter langs skråsnitt skal ha en ekspansjonsfuge på minimum 8 mm. Maksimal lengde mellom ekspansjonsfuger skal være 2 m.

☞ se bilder 22 og 23

bilde 22

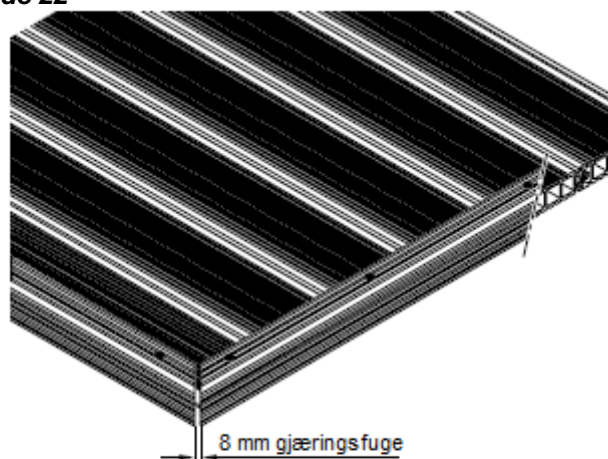

bilde 23

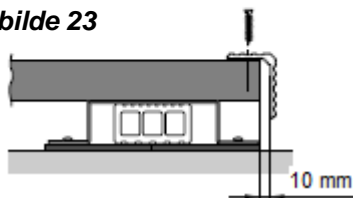

8.3. Dekking av fuger ved profilskjøter

Dekklister 76 x 5 mm kan brukes på profilskjøter. Størrelsen på ekspansjonsfugen avpasses etter lengden på profilene (se avsnitt 7.3 og 7.4). Dekklisten legges midt på fugen og festes med rustfri senkhodeskrue 3,5 x 30 mm (kan fåes fra WERZALIT) i hver profilende eller for hver 15 cm på ett delflate. Lengdeskjøter og skjøter langs skråsnitt skal ha en ekspansjonsfuge på minimum 8 mm. Maksimal lengde mellom ekspansjonsfuger skal være 2 m.

☞ se bilder 24 og 25

bilde 24

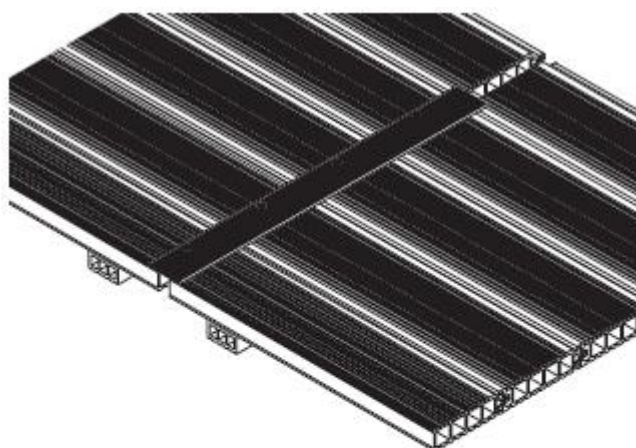

bilde 25

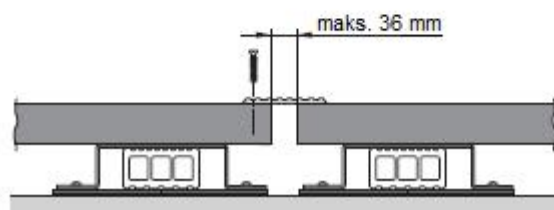

8.4 Veggtilslutning

For å oppnå tett tilslutning mot vegg, kan tilslutningsprofilen brukes sammen med vinkellist 60 x 45 x 5 mm. Denne tilslutningsmetoden gjør at terraZa-profilene kan ekspandere i lengden selv om fugene er dekket til. Hullene i tilslutningsprofilen sørger for lufting av underkonstruksjonen. ☞ se bilder 26 og 27

Festing av tilslutningslister

1. Etter at underkonstruksjonsbjelkene er ferdig lagt, kan høyden på terraZa-profilene markeres på husveggen (overkant ferdig gulv). Tilslutningsprofilen monteres ca. 3 mm under markeringen. Festemidler velges med hensyn til veggmaterialet. OBS! Sjekk at det er mulig å skru i husveggen før montering påbegynnes.

2. Det skal være en avstand på ca. 38 mm + a mm mellom terraZa-profilene og veggen. a er størrelsen som ble beregnet for kantfugen. Denne tilslutningsmåten tillater en kantfuge på maksimum 35 mm. ☞ se side 8, Ekspansjonsfuger

3. Etter at profilene er ferdig lagt, føres vinkellistens kortsida inn i tilslutningsprofilen. Start i profilenden og fortsett bortover etter glidelåsprinsippet. Ved behov brukes et glidemiddel for å få vinkellisten lettere inn (f.eks. matolje, oppvaskmiddel, etc.).

Alternativ:

Vinkellisten kan også monteres direkte mot husveggen. I dette tilfellet må man sørge for tilstrekkelig lufting av underkonstruksjonen langs terrassens øvrige kanter. ☞ se bilde 28

bilde 26

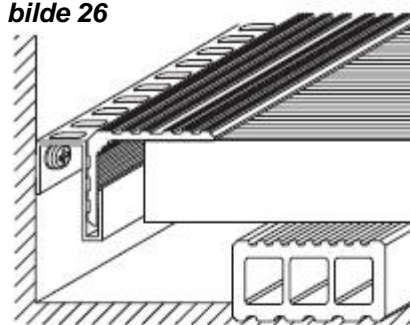

bilde 27

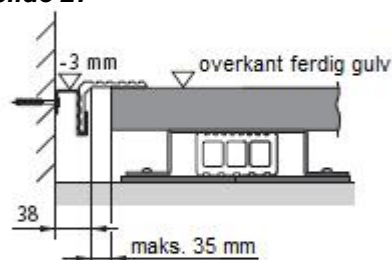

bilde 28

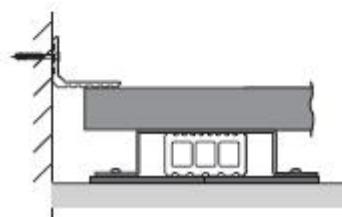

8.5 Dekking av kanter med buet avslutning

Dekklister 76 x 5 mm kan brukes for å dekke kanter med bue på radius mer enn 0,5 m. ☞ se bilde 29

Festing av dekklister

a) Boring

For å feste listen til terraZa-profilen, må det forbores hull på Ø 4 mm i profilens fjær i tilnærmet rett vinkel til avrunding. Hullet i dekklisten skal være 2 mm større enn skruens diameter. Dekklisten skrues til hver profil. ☞ se bilde 30a

Dekklisterne må skjøtes med en ekspansjonsfuge på minimum 5 mm.

b) Fastskruing

Dekklisten festes med universalskrue H6x45mm. Mellom dekklist og profilende skal det legges en avstandsskive K7. Skruhodene kan skjules med fargede dekkapper.

☞ se bilde 30b

- 1 dekkappe
- 2 universalskrue H6x45
- 3 dekklist 6x40
- 4 avstandsskive K7

bilde 29



bilde 30a og b

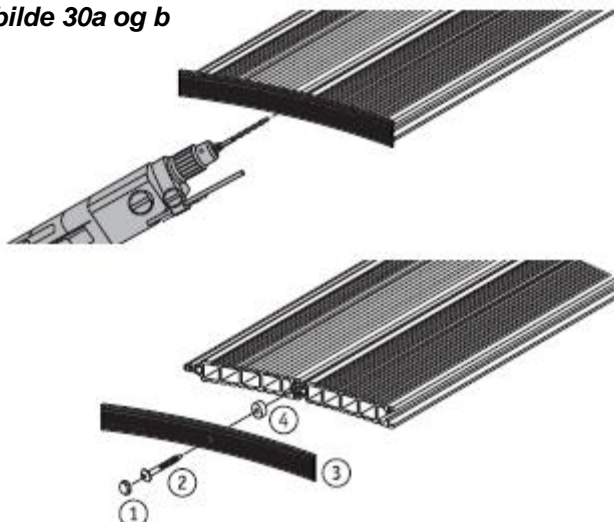

Eksempel 1

De ulike arealene har fall i forskjellig retning. Denne monteringen er derfor uegnet.

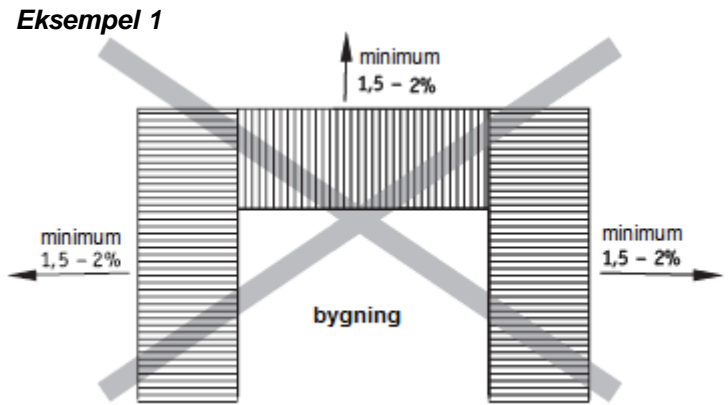

Eksempel 2

Ved L- og U-formete terrassearealer hvor profilene har ulik lengde, må gulvet monteres som separate delarealer (gjelder både terraZa-profiler og underkonstruksjonsbjelker).

Eksempel 2

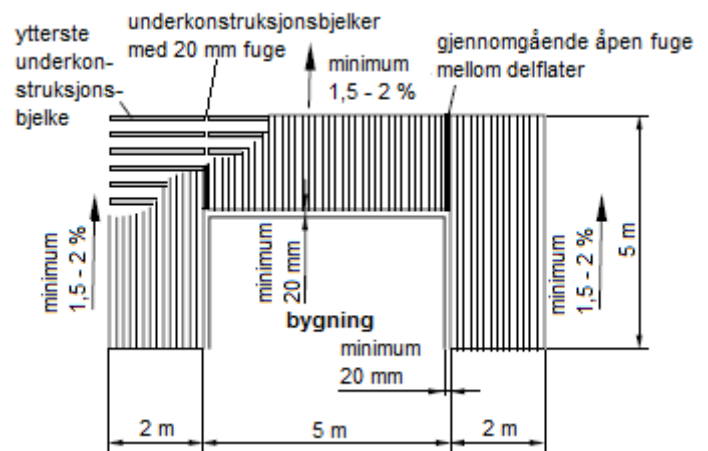

Eksempel 3

Fuge a ved gjæring:

$$a = (A + B/2) \times 2,0 \text{ mm/m} = (4 \text{ m} + 5 \text{ m}) \times 2,0 \text{ mm/m} = 18 \text{ mm}^*$$

Fuge b mellom delflater:

$$B = 10 \text{ m} > 6 \text{ m} \rightarrow 1 \text{ fuge er nødvendig}$$

$$b = (B/2 + B/2) \times 3,0 \text{ mm/m} = (5 \text{ m} + 5 \text{ m}) \times 3,0 \text{ mm/m} = 30 \text{ mm}^{**}$$

Kantfuge c:

$$c = C \times 3,0 \text{ mm/m} = 2 \text{ m} \times 3,0 \text{ mm/m} = 6 \text{ mm}$$

$$c = \text{minimum } 20 \text{ mm}$$

* Fugen kan dekkes med dekklist 76 x 5 mm.

** Fugen kan dekkes med dekklist 76 x 5 mm. Eventuelt kan alle profilene i delareal B legges med klikkfuge 10 mm.

Eksempel 3

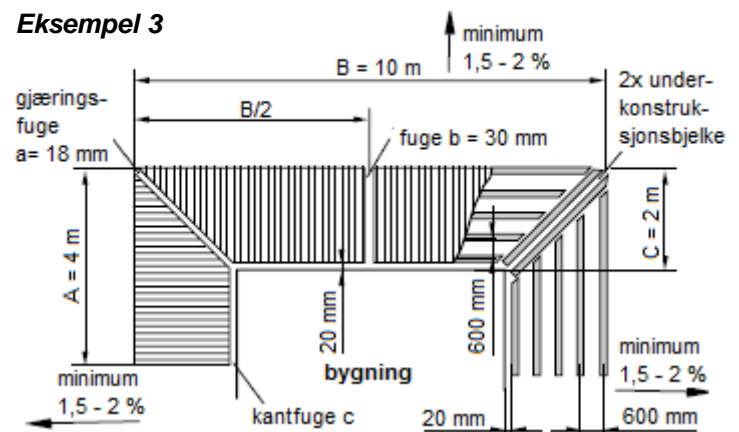

Eksempel 4

Profilene kan skjøtes butt i butt ved areallengder opptil 6 m. Man må imidlertid sørge for ekspansjonsfuger langs delarealenes ytterkanter (kantfuger og gjennomgående fuger mellom arealene).

Eksempel 2

